



Mounting instructions

2010-09-15 38-054400d

Renault Kerax 6x4
56-228501
56-647300

-
- SE** Bladfjäder
 - NO** Bladfjæring
 - FI** Lehtijouset
 - GB** Plate suspension
 - DE** Blattfederung
 - FR** Suspension à lames

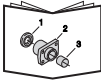
ONSPOT

	<p>Monteringsanvisning Monteringvejledning Asennusohje</p>	<p>Mounting instruction Montageanleitung Instructions de montage</p>
	<p>Reservdelslista Reservdelsliste Varaosaluettelo</p>	<p>Spare Parts List Ersatzteilliste Liste des pièces détachées</p>
	<p>Tillverkarens anvisning Producentens anvisning Valmistajan ohjeet</p>	<p>Manufacturer's instruction Anleitungen des Herstellers Instructions du fabricant</p>
	<p>Lastvagnstillverkarens anvisning Lastbilfabrikantens anvisning Ajoneuvon valmistajan ohjeet</p>	<p>Vehicle manufacture instruction Anweisungen des LKW-Herstellers Instruction du constructeur</p>

SE Allmänt

Monteringen skall utföras av utbildad och kompetent personal och ske på auktoriserad verkstad där erforderliga verktyg och utrustning finns och där åtkomlighet och säkerhet kan tillgodoses. Identifiera alla delar före montering. Följ anvisningarna.

Ändra ej rekommenderade inställningar. Lämna alla anvisningar och instruktioner till kunden att förvaras i fordonet för framtida service och underhåll.

Följ lastvagnstillverkarens anvisningar

NO Generelt

Monteringen skal foretages af uddannet og kompetent personale og ske på autoriseret værksted, der råder over det nødvendige værktøj og udstyr, og hvor der sikres tilgængelighed og sikkerhed. Kontroller at alle dele er til stede inden montering. Følg anvisningerne.

Anbefalede indstillinger må ikke ændres. Giv kunden alle anvisninger og instruktioner, så de kan lægges i bilen til brug ved fremtidig service og vedligeholdelse.

Følg lastbilfabrikantens anvisninger

FI Yleistä

Laitteisto on asennettava valtuutetussa korjaamossa, jonka koulutetulla ja ammattitaitoisella henkilökunnalla on käytössään tarvittavat työkalut ja varusteet ja jossa on turvalliset työskentelyolot. Tunnista kaikki osat ennen asennusta. Noudata ohjeita.

Älä muuta suositeltuja säätöjä. Luovuta kaikki ohjeet asiakkaalle säilytettäväksi autossa tulevia huoltoja ja kunnossapittoa varten.

Noudata ajoneuvon valmistajan ohjeita

GB General

Installation work should be carried out by trained and skilled staff. It should be performed at an authorised workshop where the required tools and equipment are available and where provisions can be made for accessibility and safety. Identify all components prior to installation. Follow the instructions.

Do not alter the recommended settings. Give the customer all directives and instructions so that these can be kept in the vehicle for future service and maintenance.

Follow the instructions of the vehicle manufacturer

DE Allgemein

Die Montage darf nur von ausgebildetem und kompetentem Fachpersonal durchgeführt werden und muß in einer befugten Werkstatt erfolgen, die über erforderliche Werkzeuge und Ausrüstungen verfügt, und in der Zugänglichkeit und Sicherheit gegeben sind. Alle Teile vor der Montage identifizieren. Anweisungen befolgen.

Empfohlene Einstellungen nicht ändern. Übergeben Sie dem Kunden alle Anweisungen und Instruktionen zur Aufbewahrung im Fahrzeug für künftige Service- und Wartungsarbeiten.

Befolgen Sie die Anweisungen des LKW-Herstellers

FR Généralités

Le montage doit être effectué par des personnes possédant la compétence et la formation requises, dans un atelier autorisé disposant des outils et équipements nécessaires et où l'accessibilité et la sécurité peuvent être assurées. Identifier tous les composants avant de procéder au montage. Suivre les instructions.

Ne pas modifier les réglages recommandés. Toutes les informations et toutes les instructions doivent être remises au client afin d'être conservées dans le véhicule et utilisées pour les opérations d'entretien futures.

Se conformer également aux instructions du constructeur du camion

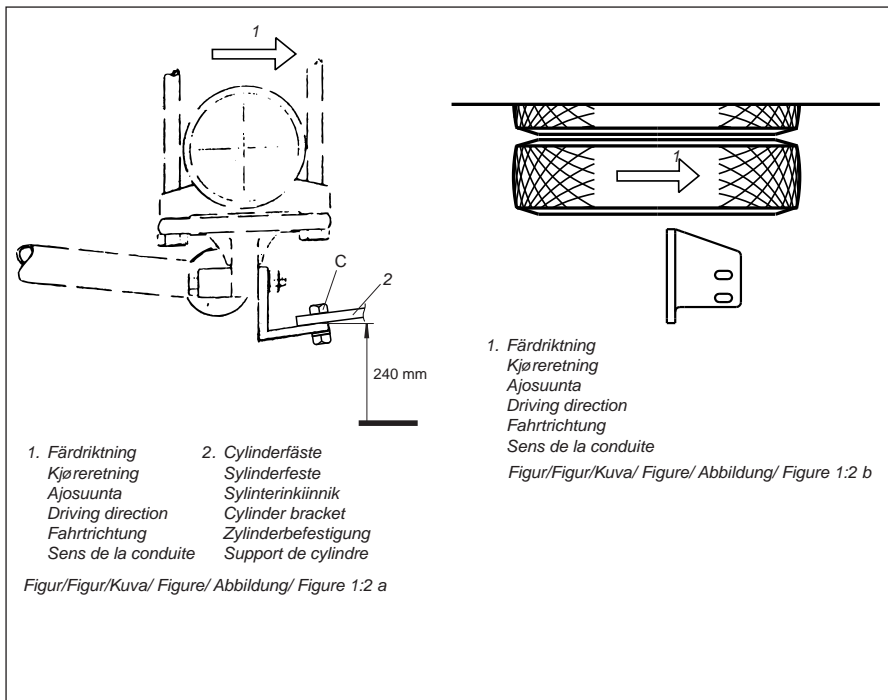

SE

1. Montering fästplattor

1:1 Montera Onspot fästplattor med de levererade skruvarna. Observera höger och vänster fäste, figur 1:2 b.

2. Montering Onspot aggregat

2:1 Montera Onspot aggregatet enligt figur 1:2 a.

3. Montering hjul

Enligt separat monteringsanvisning 38-155900.

4. Montering el och luft

4:1 Montera el- och luftsats enligt separat monteringsanvisning 38-031900.

NO

1. Montering av festeplater

1:1 Monter Onspot festeplater med de leverte skruene. Vær oppmerksom på høyre og venstre feste, figur 1:2 b.

2. Montering Onspot-aggregat

2:1 Monter Onspot-aggregatet som vist på figur 1:2 a

3. Montering hjul

I henhold til separat monterings-anvisning 38-155900.

4. Montere el- og luftanlegg

4:1 Monter el- og luftanlegget i henhold til separat monteringsanvisning 38-031900.

FI

1. Kiinnityslevyjen asennus

1:1 Kiinnitä Onspot-kiinnityslevyt mukana toimitetuilla ruuveilla. Ota huomioon oikea ja vasen kiinnike (kuva 1:2 b).

2. Onspot-laitteen asennus

2:1 Asenna Onspot-laite kuvan 1:2 a mukaisesti.

3. Pyörän asennus

Asenna pyörä varteen erillisen asennusohjeen 38-155900 mukaisesti.

4. Sähkö- ja ilmasarjan asennus

4:1 Asenna sähkö- ja ilmasarja erillisen asennusohjeen 38-031900 mukaisesti.

GB

1. Mounting of brackets

1:1 Mount the Onspot brackets with the screws delivered in the kit. Notice right and left side, figure 1:2 b.

2. Mounting of Onspot unit

2:1 Mount the Onspot unit according to figure 1:2 a.

3. Mounting the wheel

3:1 According to separate mounting instructions 38-155901.

4. Mounting of electro and air kit

4:1 Mount the electro and air kit according to separate mounting instruction, 38-031901.

DE

1. Montage der Adapterplatten

1:1 Onspot-Adapterplatten mit den mitgelieferten Schrauben montieren. Auf rechte und linke Platte, Abb. 1:2b.

2. Montage des Onspot-Aggregats

2:1 Onspot-Aggregat gemäß Abb. 1:2a montieren.

3. Montage der Räder

3:1 Räder laut separater Montageanleitung 38-155901 auf dem Arm montieren.

4. Montage der Elektro- und Luftanlage

4:1 Elektro- und Luftanlage laut separater Montageanleitung 38-031901 montieren.



1. Montage des plaques de fixation.

1:1 Monter les plaques de fixation Onspot avec les vis fournies. Tenir compte des supports droit et gauche, figure 1:2 b.

2. Montage de Onspot

2:1 Monter Onspot comme indiqué à la figure 1:2 a.

3. Montage de la roue

3:1 Monter la roue sur le bras conformément aux instructions séparées 38-155901.

4. Installation des dispositifs électrique et pneumatique

4:1 Monter les équipements électrique et pneumatique conformément aux instructions de montage séparées 38-031901.

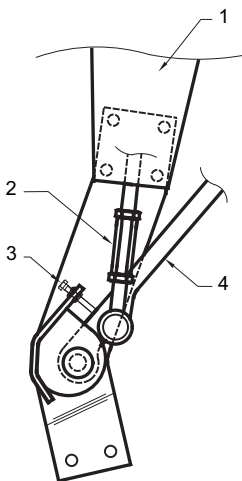

1. Cylinder
Sylinder
Sylinteri

3. Stoppskruv arm
Stoppskrue arm
Varren pidätinruuvi

1. Cylinder
Zylinder
Cylindre

3. Stop screw arm
Anschlagschraube Arm
Vis d'arrêt bras

2. Vantskruv
Vantskrue
Vantiruuvi

4. Arm
Arm
Varsi

2. Rigging screw
Spannschraube
Ridoir

4. Arm
Arm
Bras

Figur/ Figur/ Kuva/ Figure/ Abbildung/ Figure 5:2 a

SE

5. Injustering Onspot

5:1 Provkör Onspot ett par gånger upp och ner. Kontrollera att arm och kedjehjul går fritt. Eventuell justering kan ske genom att vrida hela aggregatet i sidled. Dra skruvarna (C) (se figur 1:2a) med 200 Nm (20 kpm). Tillsä tillse att Onspot-utrustningen ej kommer närmare fordonets rörliga delar än cirka 15 mm.



Använd alltid bilens luftsystem vid kontroll av att kedjehjul och arm går fritt då manuell förflyttning kan skada cylindern. Tillsä tillse att ingen personal befinner sig i luftcylinderns riskområde när den aktiveras från förarhytten.

5:2 Kedjehjulets anliggningsstryck mot däckets skall vara ca 200-350N (20-35 kp). Justera eventuellt med tryck-stängens vantskruv, se figur 5:2 a.

5:3 Avståndet mellan kedjor och mark skall i viloläget vara minst 20 mm. Länk får vid behov kapas.

5:4 Provkör Onspot i ca 20 km/h och kontrollera avtrycken från kedjorna. De skall bilda ett regelbundet mönster.

6. Kontroll

6:1 En första kontroll och översyn skall ske efter 3-4 veckors körning. Bultförband skall kontrolleras och efterdras .

Lämn alla anvisningar och instruktioner till kunden att förvaras i fordonet för framtida service och underhåll.

NO

5. Justering av Onspot

5:1 Prøvekjør Onspot et par ganger opp og ned. Kontroller at arm og kjettinghjul går fritt. Eventuell justering kan skje ved å vri hele aggregatet i sideretningen. Trekk til skruene (C) (se figur 1:2a) med 200 Nm (20 kpm). Kontroller at Onspot-utrustningen *ikke* kommer nærmere kjøretøyets bevegelige deler enn ca. 15 mm.



Bruk alltid bilens luftsystem ved kontroll av at kjedehjul og arm går fritt, da manuell forflytting kan skade sylindere. Pass på at ingen befinner seg i luftsynderens risikoområde når den aktiviseres fra førerhuset.

5:2 Kjettinghjulets anleggstrykk mot dekket skal være 200-350 N (20-35 kp). Juster eventuelt med trykkstangens justeringsskrue, se figur 5:2 a.

5:3 Avstanden mellom kjettingene og bakken skal i hvilestillingen være minst 20 mm. Kjettingløkker kan fjernes om nødvendig.

5:4 Prøvekjør Onspot i ca. 20 km/t og kontroller avtrykkene fra kjettingene. De skal danne et regelmessig mønster.

6. Kontroll

6:1 En første kontroll og ettersyn skal foretas etter 3-4 ukers kjøring. Fjærboltene skal kontrolleres og etterstrammes .

Gi alle anvisninger og instruksjoner til kunden, slik at disse kan oppbevares i kjøretøyet for fremtidig service og vedlikehold.

FI

5. Onspotin säätö

5:1 Koekäytä Onspot pari kertaa ylös ja alas. Tarkista, että ketjupyörä ja varsi liikkuvat vapaasti. Säädä tarvittaessa kääntämällä koko laitetta sivusuunnassa. Kiristä ruuvit (C) (kuva 1:2a) 200 Nm (20 kpm) momenttiin. Varmista, että Onspot on *vähintään* 15 mm etäisyydellä auton liikkuvista osista.



Käytä aina auton ilmajärjestelmää tarkastettaessa, että ketjupyörä ja varsi liikkuvat esteettä, sillä käsikäyttö voi vaurioittaa sylinteriä. Varmista, ettei ilmasylinterin vaara-alueella ole ketään, kun se aktivoidaan ohjaamosta.

5:2 Ketjupyörän paineen rengasta vasten on oltava 250-350 N (20-35 kp). Säädä tarvittaessa sylinterin varren vanttiruuvilla (kuva 5:2 a).

5:3 Ketjujen etäisyyden maasta on oltava lepoasennossa vähintään 20 mm. Ketjuja saa tarvittaessa lyhentää.

5:4 Koekäytä Onspot noin 20 km/h nopeudella ja tarkasta ketjujen jäljet. Jälkien on oltava säännölliset.

6. Tarkastus

6:1 Ensimmäinen tarkastus on suoritettava 3-4 viikon ajon jälkeen. Pulttiliitokset on tarkastettava ja jälkikiristettävä tarvittaessa.

Luovuta asiakkaalle kaikki ohjeet säilytettäväksi ajoneuvossa tulevaa huoltoa ja kunnossapitoa varten.

GB

5. Adjustment of Onspot

5:1 Test the Onspot a couple of times down and up. Check that arm and chainwheel have clearance in moving up and down. Necessary adjustment can be made by turning the whole Onspot sideways. Tighten the bolts (C) (see figure 1:2a) with 200 Nm (20 kpm). See to it that the Onspot equipment is *not* mounted closer to the vehicle's movable parts than approx. 15 mm.



Always use the vehicle's pneumatic system to check that the chain wheel and arm are moving freely, as manual movements may damage the cylinder. Ensure that nobody is within the pneumatic cylinder's danger zone when it is activated from the driver's cab.

5:2 The chainwheel contact pressure against the tyre shall be 200-350 Nm (20-35 kpm). Adjust if necessary with the pushrod rigging screw, see figure 5:2 a.

5:3 The distance between chains and ground shall be min. 20 mm in resting position. Link may be cut if necessary.

5:4 Test drive Onspot in approx. 20 km/h and control the prints from the chains. They shall form a regular pattern.

6. Checking

6:1 An initial check and service should be performed after 3-4 weeks' operation. Bolts should be checked and tightened if necessary.

Give all directions and instructions to the customer. These should be kept in the vehicle for future service and maintenance work.

DE

5. Justierung des Onspot-Systems

5:1 Onspot zur Kontrolle einige Male auf und ab bewegen. Überprüfen Sie, ob Arm und Kettenrad sich frei bewegen. Eventuelle Justierungen können durch Seitwärtsdrehen des ganzen Aggregats erfolgen. Schrauben (C) (Abb. 1:2a) mit 200 Nm (20 kpm) anziehen. Achtung: die Onspot-Anlage *muß mindestens* 15 mm von den beweglichen Wagenteilen entfernt sein.



Kontrollen, ob sich die Ketten-räder mit Schwenkarm frei bewegen. Schwenkbewegungen dürfen nur mit Hilfe des Druck-luftsystems des Fahrzeugs durchgeführt werden, da eine manuelle Betätigung Schäden am Zylinder zur Folge haben kann. Sorgen Sie dafür, daß sich niemand im Gefahrenbereich des Druckluftzylinders befindet, wenn dieser von der Fahrer-kabine aus aktiviert wird.

5:2 Der Anpreßdruck des Kettenrads an den Reifen soll ca. 200-350 N (20-35 kp) betragen. Nötigenfalls mit Hilfe der Justierhülse an der Druckstange justieren, siehe Abbildung 5:2a.

5:3 Der Abstand zwischen Ketten und Fahrbahn sollte in Ruhestellung 20 mm nicht unterschreiten. Glieder dürfen bei Bedarf entfernt werden.

5:4 Führen Sie eine Probefahrt mit Onspot bei ca. 20 km/h durch und kontrollieren Sie den Abdruck der Kettenstränge. Sie sollten ein regelmäßiges Muster bilden.

6. Kontrolle

6:1 Erste Kontrolle und Überprüfung nach 3-4 Wochen Fahrbetrieb. Schraubverbindungen überprüfen und bei Bedarf nachziehen.

Alle Anweisungen und Instruktionen sind an den Anwender weiterzugeben und für künftige Service- und Wartungsarbeiten im Fahrzeug aufzubewahren.

5. Réglage de Onspot

5:1 Tester Onspot une ou deux fois et de haut en bas. Contrôler que le bras et la molette se déplacent librement. Le réglage nécessaire peut être effectué en tournant toute l'unité Onspot latéralement. Serrer les vis (C) (figure1:2a) au couple de 200 Nm (20 kpm). Vérifier que l'équipement Onspot est installé à une distance *d'au moins* 15 mm des parties mobiles du véhicule.



Pour prévenir tout endommagement du vérin dû au déplacement manuel, toujours utiliser la suspension pneumatique de la voiture lorsqu'il est contrôlé que la roue et le bras tournent librement. Veiller à ce que personne ne se trouve dans la zone de risque du vérin pneumatique quand celui-ci est activé depuis la cabine du conducteur.

5:2 La pression de contact de la molette contre le pneumatique doit être d'environ 200-350 N (20-35 kp). Si nécessaire, régler à l'aide du ridoir de la tige-poussoir, voir figure 5:2 a.

5:3 En position de repos, la distance entre les chaînes et le sol doit être d'au moins 20 mm. Couper des maillons si nécessaire.

5:4 Tester Onspot à une vitesse d'environ 20 km/h et inspecter l'impression laissée par les chaînes qui devront laisser une empreinte régulière.

6. Contrôle

6:1 Une inspection et un premier contrôle devront être effectués après 3-4 semaines de conduite. Les assemblages à boulons devront être vérifiés et resserrés si nécessaire.

Remettre toutes les indications et toutes les instructions au client. Ces documents sont destinés aux opérations ultérieures d'entretien et de maintenance et devront être conservés dans le véhicule.

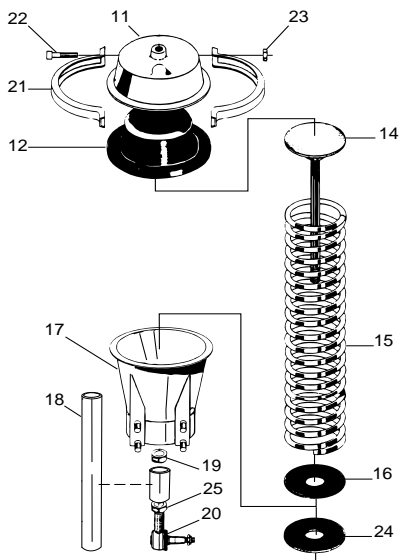
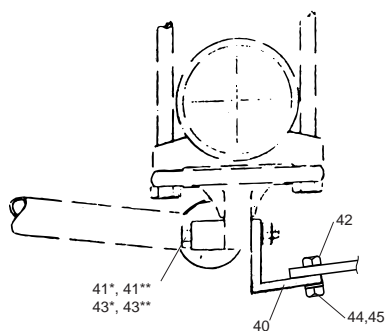
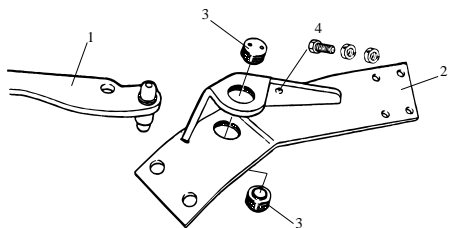

10 = Kompl.cylinder/Kompl. sylinder/Täyd. sylinteri/
Compl. cylinder/Kompl. Zylinder/Cylindre complet

56-228501 56-647300

Pos	Det.nr	Benämning	Antal	Pos	Det.nr	Benämning	Antal
Cylinderfäste och arm							
1	56-155007	Arm 04 höger	1	19	36-017600	Mutter M14	2
	56-155008	Arm 04 vänster	1	20	56-100501	Vinkellänk	2
2	56-063711	Cylinderfäste 04 höger	1	21	56-043801	Spännband	4
	56-063712	Cylinderfäste 04 vänster	1	22	35-033100	Skruv M10x50	4
3	56-191300	Lagerskålar inkl. tätning och fett	2	23	36-011200	Mutter M10	4
4	35-096300	Skruv M10x45	2	24	56-053302	Dammskydd	2
	36-018300	Mutter M	4	25	36-018500	Mutter M14	2
Cylinder							
10	56-214901	Cylinder kompl. 04	2	40	56-228601	Billfäste vänster	1
11	56-043502	Lock	2		56-228602	Billfäste höger	1
12	56-092801	Membran	2	41*	35-097200	Skruv M20x1,5x150	4
14	56-213300	Tryckstång	2	41**	35-075900	Skruv M18x1,5x150	4
15	37-064600	Fjäder	2	42	35-032700	Skruv M16x60	4
16	56-053301	Dammskydd	2	43*	36-021200	Mutter M20x1,5	4
17	56-213200	Hus	2	43**	36-019300	Mutter M18x1,5	4
18	56-098203	Vantskruv	2	44	36-013100	Mutter M16	4
				45	37-000700	Bricka 17x30x3	4

VBG GROUP TRUCK EQUIPMENT AB förbehåller sig rätten till konstruktionsförändringar.

56-228501 56-647300

Pos	Art.nr	Navn	Antall	Pos	Art.nr	Navn	Antall
		Sylinderfeste og arm		19	36-017600	Mutter M14	2
1	56-155003	Arm 04, høyre	1	20	56-100501	Vinkelledd	2
	56-155004	Arm 04, venstre	1	21	56-043801	Spennbånd	4
2	56-063711	Sylinderfeste 04, høyre	1	22	35-033100	Skrue M10x50	4
	56-063712	Sylinderfeste 04, venstre	1	23	36-011200	Mutter M10	4
3	56-191300	Lagerskåler inkl tetting og fett	2	24	56-053302	Støvdeksel	2
4	35-096300	Skrue M10x45	2	25	36-018500	Mutter M14	2
	36-018300	Mutter M	4			Bilfeste	
		Sylinder		40	56-228601	Bilfeste, venstre	1
10	56-214901	Sylinder kompl. 04	2		56-228602	Bilfeste, høyre	1
11	56-043502	Lokk	2	41*	35-097200	Skrue M20x1,5x150	4
12	56-092801	Membran	2	41**	35-075900	Skrue M18x1,5x150	4
14	56-213300	Trykkstang	2	42	35-032700	Skrue M16x60	4
15	37-064600	Fjær	2	43*	36-021200	Mutter M20x1,5	4
16	56-053301	Støvdeksel	2	43**	36-019300	Mutter M18x1,5	4
17	56-213200	Hus	2	44	36-013100	Mutter M16	4
18	56-098203	Vantskrue	2	45	37-000700	Skive 17x30x3	4

VBG GROUP TRUCK EQUIPMENT AB forbeholder seg retten til konstruksjonsendringer

56-228501 56-647300

Pos	Tuote no	Nimitys	Kpl	Pos	Tuote no	Nimitys	Kpl
		Sylinterinkiinnike ja varsi		19	36-017600	Mutteri M14	2
1	56-155003	Varsi 04 oikea	1	20	56-100501	Kulmalenkki	2
	56-155004	Varsi 04 vasen	1	21	56-043801	Kirstystvanne	4
2	56-063711	Sylinterinkiinnike 04 oikea	1	22	35-033100	Ruvi M10x50	4
	56-063712	Sylinterinkiinnike 04 vasen	1	23	36-011200	Mutteri M10	4
3	56-191300	Laakerikupit, sis. tiivisteen ja rasvan	2	24	56-053302	Pölysuojus	2
4	35-096300	Ruuvi M10x45	2	25	36-018500	Mutteri M14	2
	36-018300	Mutteri M	4			Autokiinnike	
		Sylinteri		40	56-228601	Autokiinnike, vasen	1
10	56-214901	Sylinteri täyd. 04	2		56-228602	Autokiinnike, oikea	1
11	56-043502	Kansi	2	41*	35-097200	Ruuvi M20x1,5x150	4
12	56-092801	Kalvo	2	41**	35-075900	Ruuvi M18x1,5x150	4
14	56-213300	Painetanko	2	42	35-032700	Ruuvi M16x60	4
15	37-064600	Jousi	2	43*	36-021200	Mutteri M20x1,5	4
16	56-053301	Pölysuojus	2	43**	36-019300	Mutteri M18x1,5	4
17	56-213200	Pesä	2	44	36-013100	Mutteri M16	4
18	56-098203	Vanttiruuvi	2	45	37-000700	Aluslevy 17x30x3	4

VBG GROUP TRUCK EQUIPMENT AB pidättää oikeuden muuttaa rakennetta

56-228501 56-647300

Pos	Part no	Description	Qty	Pos	Part no	Description	Qty
		Cylinder bracket and arm		19	36-017600	Nut M14	2
1	56-155003	Arm 04 right	1	20	56-100501	Angle joint	2
	56-155004	Arm 04 left	1	21	56-043801	Clamp	4
2	56-063711	Cylinder bracket 04 right	1	22	35-033100	Screw M10x50	4
	56-063712	Cylinder bracket 04 left	1	23	36-011200	Nut M10	4
3	56-191300	Bearing cups incl. packing & grease	2	24	56-053302	Dust seal	2
			2	25	36-018500	Nut M14	2
4	35-096300	Screw M10x45	2			Vehicle bracket	
	36-018300	Nut M10	4	40	56-228601	Vehicle bracket, left	1
		Cylinder			56-228602	Vehicle bracket, right	1
10	56-214901	Cylinder compl. 04	2	41*	35-097200	Screw M20x1,5x150	4
11	56-043502	Lid	2	41**	35-075900	Screw M18x1,5x150	4
12	56-092801	Diaphragm	2	42	35-032700	Screw M16x60	4
14	56-213300	Pushrod	2	43*	36-021200	Nut M20x1,5	4
15	37-064600	Spring	2	43**	36-019300	Nut M18x1,5	4
16	56-053301	Dust seal	2	44	36-013100	Nut M16	4
17	56-213200	Housing	2	45	37-000700	Washer 17x30x3	4
18	56-098203	Rigging screw	2				

VBG GROUP TRUCK EQUIPMENT AB reserve the right to amend or alter specifications at their discretion.

56-228501 56-647300

Pos	Art.-nr.	Bezeichnung	Anzahl	Pos	Art.-nr.	Bezeichnung	Anzahl
		Zylinderbefestigung und Arm		19	36-017600	Mutter M14	2
1	56-155003	Arm 04 rechts	1	20	56-100501	Winkelgelenk	2
	56-155004	Arm 04 links	1	21	56-043801	Klemmschelle	4
2	56-063711	Zylinderbefestigung 04 rechts	1	22	35-033100	Schraube M10x50	4
	56-063712	Zylinderbefestigung 04 links	1	23	36-011200	Mutter M10	4
3	56-191300	Lagerschalen mit Dichtung und Schmiermittel	2	24	56-053302	Staubschutz	2
			2	25	36-018500	Mutter M14	2
4	35-096300	Schraube M10x45	2			Befestigung	
	36-018300	Mutter M10	4	40	56-228601	Befestigung, links	1
		Zylinder			56-228602	Befestigung, rechts	1
10	56-214901	Zylinder kompl. 04	2	41*	35-097200	Schraube M20x1,5x150	4
11	56-043502	Deckel	2	41**	35-075900	Schraube M18x1,5x150	4
12	56-092801	Membrane	2	42	35-032700	Schraube M16x60	4
14	56-213300	Druckstange	2	43*	36-021200	Mutter M20x1,5	4
15	37-064600	Feder	2	43**	36-019300	Mutter M18x1,5	4
16	56-053301	Staubschutz	2	44	36-013100	Mutter M16	4
17	56-213200	Gehäuse	2	45	37-000700	Scheibe 17x30x3	4
18	56-098203	Spannschraube	2				

Die VBG GROUP TRUCK EQUIPMENT AB behält sich das Recht auf Konstruktionsänderungen vor.

56-228501 56-647300

Pos	N°d'Art.	Désignation	Qté	Pos	N°d'Art.	Désignation	Qté
		Support de vérin et bras					
1	56-155003	Bras 04 droit	1	19	36-017600	Ecrou M14	2
	56-155004	Bras 04 gauche	1	20	56-100501	Rotule	2
2	56-063711	Support de vérin 04 droit	1	21	56-043801	Collier d'assemblage	4
	56-063712	Support de vérin 04 gauche	1	22	35-033100	Vis M10x50	4
3	56-191300	Coquilles de coussinet avec joint d'étanchéité et graisse	2	23	36-011200	Ecrou M10	4
4	35-096300	Vis M10x45	2	24	56-053302	Parapoussière	2
	36-018300	Ecrou M10	4	25	36-018500	Ecrou M14	2
		Vérin				Support de véhicule	
10	56-214901	Cylindre complet 04	2	40	56-228601	Support de véhicule, droit	1
11	56-043502	Tête de poumon	2		56-228602	Support de véhicule, gauche	1
12	56-092801	Membrane	2	41*	35-097200	Vis M20x1,5x150	4
14	56-213300	Tige de pression	2	41**	35-075900	Vis M18x1,5x150	4
15	37-064600	Ressort	2	42	35-032700	Vis M16x60	4
16	56-053301	Parapoussière	2	43*	36-021200	Écrou M20x1,5	4
17	56-213200	Corps	2	43**	36-019300	Écrou M18x1,5	4
18	56-098203	Ridoir	2	44	36-013100	Écrou M16	4
				45	37-000700	Rondelle 17x30x3	4

VBG GROUP TRUCK EQUIPMENT AB se réserve le droit de modifier ses constructions.

